



---

**Poder Judicial de la Ciudad Autónoma de Buenos Aires**

---

**Ministerio Público Tutelar**

---

**Secretaría General de Coordinación Administrativa**

---

**Unidad Operativa de Adquisiciones**

---

**1983-2023- 40 Años de Democracia**

---

## **DISPOSICIÓN UOA N° 1/2023**

Ciudad Autónoma de Buenos Aires, 27 de enero de 2023.

### **VISTO:**

La Constitución de la Ciudad Autónoma de Buenos Aires, la Ley N°. 70, texto consolidado, la Ley N° 1.903, texto consolidado por Ley N° 6.347 y modificada por la Ley N° 6.549, la Ley N° 2.095, texto consolidado, la Resolución CCAMP N° 53/15, la Resolución SAGyP N° 582/22, las Resoluciones AGT Nros. 52/2014, 334/2014, 57/2020 31/2022 y 144/2023 Y el Expediente Electrónico N° A-01-00001432-6/2023

### **CONSIDERANDO:**

Que el artículo 124 de la Constitución de la Ciudad Autónoma de Buenos Aires establece que el Ministerio Público posee autonomía funcional y autarquía.

Que, de acuerdo con el artículo 3° de la Ley N° 1.903, texto consolidado, el gobierno y administración del Ministerio Público están a cargo de sus titulares, señalando su artículo 18 que la Asesoría General Tutelar y los demás ámbitos del Ministerio Público, cada uno en su respectiva esfera, ejercen los actos que resultaren necesarios para un mejor desarrollo de las funciones encomendadas.

Que por Resolución SAGyP N° 582/22 se aprobó la contratación directa para la locación de la Unidad Funcional N° 23 -ubicada en el piso 11° frente- del edificio situado en la calle Perú Nros. 143/151/155, por el plazo que va del 1° de enero de 2021 al 31 de diciembre de 2025.

Que, la Dirección de Servicios Generales solicitó la compra de materiales eléctricos para el reacondicionamiento y puesta en funcionamiento del inmueble citado en el párrafo precedente.



**Ministerio Público Tutelar**  
Poder Judicial de la Ciudad de Buenos Aires

Que, atento a que de forma inminente comenzarán a funcionar las dependencias en la sede mencionada, los materiales objeto de la presente contratación deben ser adquiridos con carácter urgente, por ello y con el objeto de que no se vea interrumpido el normal servicio de justicia, la presente adquisición tramitará en los términos del artículo 28 inc. 1) de la Ley 2095, texto consolidado.

Que la Secretaría General de Coordinación Administrativa, tomó conocimiento del pedido realizado por la Dirección citada y presta conformidad.

Que, en consecuencia, se iniciaron las gestiones administrativas de práctica requiriendo la apertura del Expediente Electrónico N° A-01-00001432-6/2023, mediante el cual tramita la Contratación Directa N° 1/2023, tendiente a lograr la adquisición de materiales eléctricos para la puesta en funcionamiento de Perú 143 piso 11 frente.

Que por la Resolución CCAMP N° 53/15 se aprobó la Reglamentación de la Ley N° 2.095 y el Pliego Único de Bases y Condiciones Generales, que rigen los procedimientos de adquisiciones de bienes y servicios del Ministerio Público de la Ciudad Autónoma de Buenos Aires.

Que, por Resolución AGT N° 334/14, se constituyó la Unidad Operativa de Adquisiciones de este Ministerio Público Tutelar en el ámbito del Departamento de Compras y Contrataciones, que tiene a su cargo la gestión de las contrataciones y recae bajo su competencia el dictado del acto administrativo que autoriza el llamado y aprueba el Pliego de Bases y Condiciones Particulares, conforme lo normado en la Ley N° 2.095, texto consolidado, y su reglamentación para el Ministerio Público.

Que, en ese orden, el Departamento de Compras y Contrataciones elaboró el Pliego de Bases y Condiciones Particulares, el Formulario Original para Cotizar y la Declaración Jurada de Propuesta Competitiva y la Dirección de Servicios Generales aportó las Especificaciones Técnicas para el llamado en cuestión.

Que, el presupuesto oficial para hacer frente a la presente contratación se ha establecido en la suma estimada de PESOS NOVECIENTOS SETENTA Y SIETE MIL (\$ 977.000.-), IVA incluido.

Que, respecto a los fondos que permitirán afrontar el presente gasto, intervino la Dirección de Programación y Control Presupuestario y Contable, en los términos previstos en la Ley N° 70, texto consolidado, informando que existe disponibilidad



---

**Poder Judicial de la Ciudad Autónoma de Buenos Aires**

---

**Ministerio Público Tutelar**

---

**Secretaría General de Coordinación Administrativa**

---

**Unidad Operativa de Adquisiciones**

---

**1983-2023- 40 Años de Democracia**

---

suficiente, y adjuntando el comprobante de afectación preventiva correspondiente para el ejercicio 2023.

Que, en virtud de lo expuesto, corresponde aprobar el Pliego de Bases y Condiciones Particulares y Especificaciones Técnicas y el Formulario Original para Cotizar que regirán la presente contratación, y realizar el correspondiente llamado.

Que, la Dirección de Despacho Legal y Técnica ha tomado intervención en el ámbito de su competencia.

Por ello, y en uso de las atribuciones conferidas por la Resolución CCAMP N° 53/2015 y las Resoluciones AGT Nros. 334/2014 y 31/2022,

**EL DIRECTOR DE PROGRAMACIÓN Y CONTROL PRESUPUESTARIO Y  
CONTABLE A CARGO DE LA UNIDAD OPERATIVA DE ADQUISICIONES  
DE LA ASESORÍA GENERAL TUTELAR  
DISPONE**

Artículo 1.- Llamar a la Contratación Directa N° 1/2023, para el día 08 de febrero de 2023 a las 11:00 horas, como fecha para la apertura de las ofertas, tendiente a lograr la adquisición de materiales eléctricos para la puesta en funcionamiento de Perú 143 piso 11 frente, cuyo presupuesto oficial asciende a la suma estimada de PESOS NOVECIENTOS SETENTA Y SIETE MIL (\$ 977.000.-), IVA incluido, al amparo de lo establecido en el artículo 28 inciso 1 de la Ley N° 2.095, texto consolidado y su reglamentación aprobada por la Resolución CCAMP N° 53/15.

Artículo 2.- Aprobar el Pliego de Bases y Condiciones Particulares y de Especificaciones Técnicas, el Formulario Original para Cotizar y la Declaración Jurada de Propuesta Competitiva, que, como Anexos I, II, III y IV forman parte integrante de la presente Disposición y que, juntamente con el Pliego Único de Bases y Condiciones Generales, rigen la Contratación Directa N° 1/2023 a los fines de la adquisición de los productos referidos en el artículo 1 de la presente.



**Ministerio Público Tutelar**  
Poder Judicial de la Ciudad de Buenos Aires

Artículo 3.- Remitir las invitaciones de acuerdo con lo establecido en la normativa aplicable.

Artículo 4.- Imputar el presente gasto a la Partida Presupuestaria correspondiente al ejercicio 2023.

Artículo 5.- Regístrese, y para las correspondientes publicaciones e invitaciones y demás efectos, pase al Departamento de Compras y Contrataciones dependiente de la Dirección de Programación y Control Presupuestario y Contable. Cumplido, archívese.



Gustavo Javier Terriles  
DIRECTOR DE  
PROGRAMACION  
CONTABLE  
SGCA



Poder Judicial de la Ciudad Autónoma de Buenos Aires

Ministerio Público Tutelar

Secretaría General de Coordinación Administrativa

Unidad Operativa de Adquisiciones

1983-2023: 40 años de democracia

## DISPOSICIÓN UOA N° 1/2023 - ANEXO I

### PLIEGO DE BASES Y CONDICIONES PARTICULARES

**Nombre del Organismo Contratante** MINISTERIO PÚBLICO TUTELAR DE LA CABA

#### PROCEDIMIENTO DE SELECCIÓN

Tipo: CONTRATACION DIRECTA	N° 1	Ejercicio: 2023
Encuadre Legal: ARTÍCULO 28 INC. 1) LEY N° 2.095 texto consolidado por Ley N°6.347, reglamentada por Resolución CCAMP N° 53/2015		
Objeto de la contratación: ADQUISICIÓN DE MATERIALES ELECTRICOS PARA LA PUESTA EN FUNCIONAMIENTO DE PERU 143 PISO 11 FRENTE		
Actuado: Expte. A-01-00001432-6/2023		
Valor del Pliego: GRATUITO		

#### PRESENTACION DE OFERTAS

Lugar/Dirección	Plazo y Horario
Las ofertas económicas deben ser enviadas escaneadas mediante correo electrónico a <a href="mailto:licitaciones@mptutelar.gob.ar">licitaciones@mptutelar.gob.ar</a> o presentadas en sobre cerrado en Rivadavia 581 7° piso o Florida 15 piso 7° piso de esta Ciudad Autónoma de Buenos Aires.	Recepción de ofertas de Lunes a Viernes en el horario de 8 a 15 hs, y hasta el 08 de febrero de 2023, a las 10.59 Hs.

#### CONSULTA Y RETIRO DE PLIEGOS

Lugar/Dirección	Día y Horario
Descarga de la Página Web del MPT ( <a href="http://mptutelar.gob.ar/compras-y-contrataciones">http://mptutelar.gob.ar/compras-y-contrataciones</a> ), o solicitud por correo electrónico ( <a href="mailto:dcc@mptutelar.gob.ar">dcc@mptutelar.gob.ar</a> ).	

#### ACTO DE APERTURA PUBLICO DE OFERTAS

Lugar/Dirección	Día y Horario
MINISTERIO PÚBLICO TUTELAR - FLORIDA 15 PISO 7°/ Rivadavia 581 Piso 7° CABA	08 de febrero de 2023 a las 11:00 hs.



**Ministerio Público Tutelar**  
Poder Judicial de la Ciudad de Buenos Aires

Florida 15, 7° piso. (CP C1005AAA) Tel.: 5297-8054/8055 · [dcc@mptutelar.gob.ar](mailto:dcc@mptutelar.gob.ar) · [www.mptutelar.gob.ar](http://www.mptutelar.gob.ar)





Poder Judicial de la Ciudad Autónoma de Buenos Aires

Ministerio Público Tutelar

Secretaría General de Coordinación Administrativa

Unidad Operativa de Adquisiciones

1983-2023: 40 años de democracia

## PLIEGO DE BASES Y CONDICIONES PARTICULARES

### 1. OBJETO DE LA CONTRATACION

La presente Contratación Directa N° 1/2023, tiene por objeto la adquisición de materiales eléctricos destinados a la sede del Ministerio Público Tutelar ubicada en Perú 143 piso 11 frente, de acuerdo con las especificaciones técnicas establecidas para cada renglón del Anexo II, que forma parte integrante del presente Pliego de Bases y Condiciones Particulares (PBCP), todo ello conforme inc. 1) del art. 28 de la Ley N° 2.095, texto consolidado, y su reglamentación aprobada por Resolución CCAMP N° 53/2015.

### 2. REGLONES A COTIZAR:

REGLON	DESCRIPCION	CANTIDAD
1	Porta bastidor universal bajo para CKD-100-50 color blanco *ZOLODA*	130
2	Cablecanal 100x50mm. Color blanco (Incluye 2 unid. traba Cables) *ZOLODA*	60
3	KIT X50 TARUGOS Y TORNILLOS NUMERO 6	4
4	BASTIDOR RECTANGULAR SIGLO XXI / XXII *CAMBRE*	130
5	Cable Tipo Taller Vaina Redonda 3 x 2,50 mm <sup>2</sup> NEGRO *cetya*	600
6	Unión para CKD-100-50 color blanco	40
7	Extremo para cablecanal CKD-100-50 color blanco *ZOLODA*	40



Ministerio Público Tutelar  
Poder Judicial de la Ciudad de Buenos Aires

<b>8</b>	TUBO LED 18W 6500K VIDRIO *CANDIL LAMP* 650,00 0 58.500,00 10,5LG13-5012 018	100
<b>9</b>	PANEL LED REDONDO EMB 18W BCO FRIO *IDOLER	10
<b>10</b>	PACK X 10 LAMPARAS LED E27 12W LUZ FRIA *PHILIPS	4
<b>11</b>	LAMAPARA LED AR111 12W FRIA *PHILIPS* 1.570,01 0 51.810,33 10,5929002499 712	40

Los productos solicitados deberán ser de primera calidad, de marcas reconocidas en el mercado, nuevos y sin uso, originales de fábrica, y en aquellos casos que corresponda, su fabricación no deberá encontrarse discontinuada, debiendo encontrarse al momento de la entrega, en perfecto estado de conservación, no debiendo presentar deterioro alguno, siendo causa de rechazo el incumplimiento de dichos requisitos. Deberán tenerse en cuenta las especificaciones técnicas del Anexo II del presente Pliego.

Se deberán especificar las marcas, modelos y origen en todos los renglones cotizados para una correcta identificación de estos.

### **3. UNIDAD OPERATIVA DE ADQUISICIONES**

En los artículos del presente Pliego, donde se mencione la Unidad Operativa de Adquisiciones (UOA), deberá leerse Departamento de Compras y Contrataciones del Ministerio Público Tutelar, sito en la calle Florida N° 15, piso 7mo., C.A.B.A.

### **4. PRESUPUESTO OFICIAL.**

El presupuesto oficial de la presente contratación asciende a la suma total estimada de PESOS NOVECIENTOS SETENTA Y SEIS MIL (\$ 977.000.-), IVA incluido.

### **5. COMUNICACIONES.**

Las comunicaciones entre el Ministerio Público y los interesados, oferentes, serán válidas en las direcciones de correo electrónico que previamente aquéllos hayan constituido, o en su defecto, en las que figuren en el RIUPP. En ningún caso, los destinatarios podrán aducir que los correos electrónicos no fueron recibidos o que su contenido fue adulterado. Todo ello de conformidad a lo establecido en el artículo 4º





---

Poder Judicial de la Ciudad Autónoma de Buenos Aires

---

Ministerio Público Tutelar

---

Secretaría General de Coordinación Administrativa

---

Unidad Operativa de Adquisiciones

---

1983-2023: 40 años de democracia

del Pliego Único de Bases y Condiciones Generales (PUByCG), y art. 72 de la Ley N° 2.095, texto consolidado, y su reglamentación aprobada por Resolución CCAMP N° 53/15.

La presentación de la oferta implica la aceptación como válida y otorga carácter de comunicación fehaciente para este proceso, a toda comunicación que el MPT envíe por correo electrónico a los oferentes, al correo electrónico denunciado en el Formulario Original para Cotizar (Anexo III), o conforme lo estipulado en el párrafo precedente.

#### **6. CONSTITUCIÓN DE DOMICILIO.**

Las firmas participantes deberán constituir domicilio en la Ciudad de Buenos Aires, denunciar el domicilio real, teléfono, fax, y dirección de correo electrónico en la que se efectuarán todas las notificaciones y/o comunicaciones que sean necesarias durante el proceso de contratación y en la ejecución del contrato.

Si ello se omitiera, se tendrá como domicilio constituido el declarado en el RIUPP.

#### **7. PRESENTACION DE LAS OFERTAS**

##### **7.1 Requisitos.**

Conforme el artículo 13 del PUByCG, las ofertas económicas pueden ser presentadas en formato digital (escaneado completo de la oferta elaborada y documentación en los términos requeridos en el presente pliego) mediante correo electrónico a [licitaciones@mptutelar.gob.ar](mailto:licitaciones@mptutelar.gob.ar) debiendo estar dirigidas al Departamento de Compras y Contrataciones y aclarando en el asunto la leyenda "EXPTE. A-01-00001432-6/2023 Contratación Directa N° 1/2023 –adquisición de Materiales eléctricos para la puesta en funcionamiento de Perú 143 piso 11 frente", o ser presentadas en sobre cerrado en Rivadavia 581 piso 7° y/o Florida 15 piso 7° de esta Ciudad Autónoma de Buenos Aires (CABA), días hábiles de lunes a viernes en el horario de 10 a 15 hs., debiendo



**Ministerio Público Tutelar**  
Poder Judicial de la Ciudad de Buenos Aires

---

Florida 15, 7° piso. (CP C1005AAA) Tel.: 5297-8054/8055 · dcc@mptutelar.gob.ar · [www.mptutelar.gob.ar](http://www.mptutelar.gob.ar)

estar dirigidas al Departamento de Compras y Contrataciones del MPT, indicándose el número y el objeto de la contratación.

En el caso de las presentaciones realizadas por correo electrónico **el archivo con la oferta deberá tener una carga máxima de 30mb** y presentarse en uno o varios correos ordenados y numerados a fin de facilitar la correcta recepción y análisis de estos. Atento ello, estará a cargo del oferente tomar los recaudos necesarios a fin de que los correos enviados sean considerados para el procedimiento.

Para ambas modalidades de presentación, la fecha límite es hasta **las 10.59 hs del día 08 de febrero de 2023, o el día hábil siguiente a la misma hora si resultara feriado o se decretara asueto.**

Las ofertas deberán presentarse escritas a máquina o manuscritas con tinta, **deberá estar debidamente foliado, con firma y aclaración en todas sus hojas**, por el oferente o su representante legal; en este último caso, se deberá acompañar el Poder que acredite que el firmante de la oferta tiene poder suficiente para obligar a la empresa.

El Departamento de Compras y Contrataciones mantendrá en estricta reserva las propuestas económicas que vaya recibiendo, asignándoles una numeración según el orden de su recepción.

Para la oferta económica deberá utilizarse el **"Formulario Original para Cotizar"** que como **Anexo III** forma parte integrante del presente Pliego, debiendo agregar Anexos al mismo para ampliar el detalle técnico de la cotización, si correspondiere.

**No se admitirán enmiendas o raspaduras que no estén debidamente salvadas.**

**Se hace saber que NO resulta necesaria la presentación de ninguno de los Pliegos que rigen la presente contratación, ya que dicho requisito puede suplirse con la Carta de Presentación suscripta por el oferente aceptando expresamente todas las cláusulas y condiciones de estos.**

**7.2 Forma de cotizar.**



---

Poder Judicial de la Ciudad Autónoma de Buenos Aires

---

Ministerio Público Tutelar

---

Secretaría General de Coordinación Administrativa

---

Unidad Operativa de Adquisiciones

---

1983-2023: 40 años de democracia

No se admitirán cotizaciones parciales. Sólo podrá formularse cotización por Renglón completo, y de conformidad con lo establecido en el artículo 13 inc. a) del PUByCG; indicándose el precio unitario –en números- con referencia a la unidad de medida, el precio total del renglón –en números- y el total general de la oferta –expresado en letras y números-. De existir divergencia entre el monto unitario y el total, se tomará como válido el monto unitario.

La oferta deberá incluir todos los impuestos vigentes, derechos, comisiones, gastos de traslados, fletes, beneficios, sueldos, jornales y costos indirectos y todo otro gasto para cumplimentar la provisión en los términos acordados en el objeto contractual, ajustado a las bases y condiciones fijadas por las presentes cláusulas particulares y especificaciones técnicas.

Este MPT no ha de reconocer bajo ningún concepto, costos adicionales a los ofertados originalmente.

**7.3 Moneda de cotización.** Peso (moneda de curso legal en la República Argentina), precio con IVA incluido (artículo 10 del PBCG aprobado por Res. CCAMP N° 53/2015), y ajustado a las bases y condiciones fijadas por las cláusulas particulares y especificaciones técnicas. No serán consideradas aquellas ofertas que no se ajusten al principio de cotización previamente establecido. En caso de no hacerse expresa mención a ello en la oferta, quedara tácitamente establecido que dicho valor se halla incluido en la misma.

**7.4 Efectos de la presentación.** La presentación de la oferta, importa para el oferente, el pleno conocimiento de toda la normativa que rige el procedimiento de selección, la evaluación de todas las circunstancias, la previsión de sus consecuencias y la aceptación en su totalidad de las bases y condiciones estipuladas, como así también de las circulares con y sin consulta que se hubieren emitido, sin que pueda alegarse en adelante su desconocimiento, por lo que no es necesario la presentación de ninguno de los pliegos en la oferta, salvo que los mismos sean solicitados como



**Ministerio Público Tutelar**  
Poder Judicial de la Ciudad de Buenos Aires

---

Florida 15, 7° piso. (CP C1005AAA) Tel.: 5297-8054/8055 · dcc@mptutelar.gob.ar · www.mptutelar.gob.ar

requisitos junto con la documentación que integra la misma, en los términos previstos por la Ley N° 2.095, texto consolidado, su Reglamentación aprobada por Resolución CCAMP N° 53/2015, al igual que el PUByCG aprobado en consecuencia de esta última.

**7.5 Plazo de Mantenimiento de la Propuesta Económica.** Los oferentes deberán mantener la oferta por el término de treinta (30) días hábiles, a contar de la fecha del acto de apertura. Al vencimiento del plazo fijado para el mantenimiento de las ofertas, éstas se prorrogan automáticamente por igual plazo, salvo manifestación expresa en contrario por parte del oferente, formulada con una antelación mínima de diez (10) días anteriores al vencimiento.

Si el oferente no mantuviera el plazo estipulado en el párrafo anterior, será facultad del MPT considerar o no las ofertas así formuladas, según convenga a sus propios intereses.

## **8. DOCUMENTACIÓN A PRESENTAR CON LA OFERTA:**

**8.1 Carta de presentación.** Deberá acompañarse una carta de presentación firmada por el OFERENTE o su representante legal, donde manifieste expresamente su decisión de participar en el presente proceso de contratación y la aceptación de todas las cláusulas del Pliego Único de Bases y Condiciones Generales, el Pliego de Bases y Condiciones Particulares y de Especificaciones Técnicas y todos los Anexos correspondientes, que rigen la presente contratación.

Cabe destacar que la presentación de la presente Carta suple la obligación de presentar los Pliegos General, Particular y sus Anexos firmados por el oferente o su representante legal, conforme lo estipulado en la cláusula 7.1 *in fine* del presente PByCP.

**8.2 Inscripción en el RIUPP.** Para que las ofertas sean consideradas válidas, los oferentes deberán estar inscriptos en el Registro Informatizado Único y Permanente de Proveedores del Sector Público de la Ciudad (RIUPP), dependiente de la Dirección General de Compras y Contrataciones del Ministerio de Hacienda del G.C.B.A., en los rubros licitados.

El oferente deberá haber iniciado el trámite de inscripción, como proveedor del Gobierno de la Ciudad Autónoma de Buenos Aires ante el "Registro Informatizado Único y Permanente de Proveedores" (RIUPP), al momento de presentar la oferta. De



---

Poder Judicial de la Ciudad Autónoma de Buenos Aires

Ministerio Público Tutelar

Secretaría General de Coordinación Administrativa

Unidad Operativa de Adquisiciones

1983-2023: 40 años de democracia

acuerdo con la normativa vigente, **la inscripción deberá estar cumplida antes de la adjudicación.**

Queda bajo exclusiva responsabilidad del oferente encontrarse inscripto o preinscripto en dicho Registro, previo a la emisión de la Adjudicación correspondiente.

Para el caso que no hubiera proveedores inscriptos en el RIUP en el rubro de bienes a adquirir o servicios a contratar, podrá adjudicarse la oferta que no cumpla con dicho requisito, y no podrá a volver a ser adjudicado si no se encuentra inscripto en el mencionado Registro, ello de conformidad con lo establecido en el artículo 22 de la Ley N° 2.095, texto consolidado, y su reglamentación aprobada por Resolución CCAMP N° 53/15.

**8.3 Certificado del Registro de Deudores/as Alimentarios/as Morosos/as.** Conforme el artículo 8° del PUByCG con vigencia actualizada.

**8.4 Certificado Fiscal para Contratar.**

**Nota:** Por aplicación de la Resolución N° 4164/AFIP/17 que deroga la Resolución N° 1814/AFIP/05, los oferentes NO deberán presentar el Certificado Fiscal para Contratar que exige el art. 12 del Pliego Único de Bases y Condiciones Generales (Anexo II de la Resolución CCAMP 53/15). En consecuencia y en función de la nueva metodología, el Ministerio Público Tutelar realizará la consulta de habilidad de los oferentes para contratar con el estado, mediante el servicio WEB de la AFIP

**8.5 Declaración Jurada de Aptitud para Contratar-Personas no Habilitadas para Contratar.** Los oferentes deberán manifestar bajo juramento no encontrarse comprendidos en algunas de las situaciones indicadas en el artículo 89 de la Ley N° 2.095, texto consolidado. A tal efecto, suscribirán el formulario de declaración jurada que integra las bases del presente llamado, el cual se acompaña en el Anexo del PUByCG aprobado por la Resolución CCAMP N° 53/15.



**Ministerio Público Tutelar**  
Poder Judicial de la Ciudad de Buenos Aires

Florida 15, 7° piso. (CP C1005AAA) Tel.: 5297-8054/8055 · dcc@mptutelar.gob.ar · www.mptutelar.gob.ar

**8.6 Declaración Jurada de Propuesta Competitiva:** En los términos de la Ley N° 6.379, modificatoria de la Ley 2095, texto consolidado (Anexo III)

**8.7 El oferente deberá acreditar la inscripción ante la AFIP e Ingresos Brutos.**

**8.8 Acreditación de Personería Jurídica.**

Mediante la presentación de copias certificadas por Escribano Público del Contrato Social o Estatutos Sociales y Acta de Asamblea y/o Directorio de la cual surja la actual distribución de cargos directivos o autoridades de la sociedad, o en su defecto, la presentación de los documentos originales y copia simple de los mismos a los fines de la certificación de estas últimas por el MPT.

**8.9 Constitución de Domicilio.**

Conforme Cláusula 6 del presente Pliego.

**8.10 Presentación de Folletería e Información Técnica:** Para un mejor análisis de la calidad de los materiales ofertados, el **oferente** deberá presentar folletería y/o descripción técnica -con imágenes de ser posible, en la cual además se indique claramente el origen, marca, modelo y país de origen. Los productos deberán ser nuevos, sin uso y de primera calidad.

El MPT se reserva el derecho de realizar requerimientos (hasta de muestras, de ser necesario), aún con posterioridad al acto de apertura de ofertas, ello a fin de evaluar la calidad y el cumplimiento de las especificaciones técnicas del presente pliego.

## **9. GARANTÍAS DE OFERTA Y DE CUMPLIMIENTO DE CONTRATO.**

En virtud de lo dispuesto por el art. 94 inc. a) de la Ley N° 2.095, texto consolidado, no resulta necesario presentar Garantías de Mantenimiento de Oferta ni de Cumplimiento de Contrato cuando el importe de la oferta y de la Orden de Compra -respectivamente- no superen las cien mil (100.000) unidades de compra, equivalentes a pesos seis millones doscientos mil (\$ 12.000.000.-).

**Nota:** La Unidad de Compra (UC) fue fijada por la Ley N° 6.594 para el ejercicio 2023, en la suma de PESOS CIENTO VEINTE (\$ 120).

**9.1 Garantía de Fabricación,** ante cualquier defecto y/o falla de fabricación de los productos que afecten su correcto funcionamiento.

**9.2 Contra Garantía.** Conforme el artículo 92 inc. c de la Ley N° 2.095, texto consolidado, se deberá presentar una Contra garantía, para el caso en que se autorice



---

Poder Judicial de la Ciudad Autónoma de Buenos Aires

---

Ministerio Público Tutelar

---

Secretaría General de Coordinación Administrativa

---

Unidad Operativa de Adquisiciones

---

1983-2023: 40 años de democracia

la forma de pago por hasta el cincuenta por ciento (50%) del monto adjudicado de manera anticipada. En tal caso, dicha garantía será del cien por ciento (100%) sobre el monto que reciba el adjudicatario en concepto de adelanto y deberá constituirse mediante un Seguro de Caución, sin límite de validez, a la orden del Ministerio Público Tutelar de la C.A.B.A., CUIT 30-70962154-4, a entera satisfacción de este. La misma deberá ser presentada en el Departamento de Compras y Contrataciones luego de suscripta la Orden de Compra, previo a la entrega de la factura respectiva.

#### **10. CONSULTAS Y ACLARACIONES. CIRCULARES**

Las consultas relacionadas con el presente proceso se realizan ante la UOA por mail a [dcc@mptutelar.gob.ar](mailto:dcc@mptutelar.gob.ar), hasta cuarenta y ocho (48) horas previas a la fecha establecida para la apertura de las ofertas.

Las circulares de oficio o en respuesta a pedidos de aclaraciones y/o consultas, emitidas por el MPT, formarán parte de los documentos contractuales y serán notificadas a cada uno de los oferentes que hayan retirado los Pliegos de la Contratación, quienes a su vez deberán acusar recibo de cada Circular. En consecuencia, los oferentes no podrán alegar ninguna causa basada en el desconocimiento del contenido de dichas Circulares.

Las impugnaciones al pliego se recibirán en el plazo previsto para las realizar las consultas conforme lo establecido en el artículo 79 inciso k) de la Res. CCAMP 53/2015 y la cláusula 17 inciso d) del PUBCG.

#### **11. APERTURA DE LAS PROPUESTAS**

Una vez cumplido el plazo establecido en la cláusula 7.1, y en los términos del punto a) de la reglamentación del art. N° 28 inc. 1 de la Ley N° 2.095, texto consolidado, se procederá a realizar el acto de apertura público de ofertas en el ámbito de la UNIDAD OPERATIVA DE ADQUISICIONES dependiente del Departamento de Compras y Contrataciones del MPT, sito en la calle Florida N° 15, 7° piso, Ciudad Autónoma de



**Ministerio Público Tutelar**  
Poder Judicial de la Ciudad de Buenos Aires

---

Florida 15, 7° piso. (CP C1005AAA) Tel.: 5297-8054/8055 · [dcc@mptutelar.gob.ar](mailto:dcc@mptutelar.gob.ar) · [www.mptutelar.gob.ar](http://www.mptutelar.gob.ar)

---

Buenos Aires se agregarán las ofertas presentadas al expediente y se confeccionará el acta donde se detallará la cantidad de ofertas recibidas, el orden, el nombre de las firmas oferentes y toda otra eventualidad que se considere oportuna.

## **12. FALSEDAD DE DATOS DE LA OFERTA**

La CEO o la UOA interviniente podrán verificar la veracidad de los datos volcados en la oferta y/o declaraciones juradas en cualquier etapa del procedimiento. La falsedad de los datos respecto de la documentación acompañada implicará el descarte de la oferta, la pérdida de las garantías y la suspensión del oferente por el plazo máximo previsto en la Ley N° 2.095.

Si la falsedad fuera detectada durante el plazo de cumplimiento del contrato, hará pasible al adjudicatario de la aplicación de la penalidad de rescisión del contrato, en los términos del segundo párrafo del artículo 124 de la precitada Ley.

## **13. CAUSALES DE RECHAZO DE LA OFERTA**

Será rechazada de pleno derecho la oferta que incurriere en los supuestos contemplados por el art. 15 del PUByCG y 97 de la Resolución CCAMP N° 53/2015 que reglamenta la Ley N° 2.095, texto consolidado.

No podrán ser desestimadas de pleno derecho aquellas ofertas que contengan defectos de forma, pudiendo la CEO intimar a los oferentes a subsanar los mismos en un plazo no mayor de tres (3) días, por aplicación de lo dispuesto en el inc. b) de la reglamentación aprobada por Resolución CCAMP N° 53/2015 al artículo 99 de la Ley N° 2.095, texto consolidado

## **14. ERRORES DE COTIZACIÓN**

En caso de error evidente, debidamente comprobado a exclusivo juicio de la UOA:

**14.1.** Si el error es denunciado antes de la adjudicación, deberá desestimarse la oferta sin penalidades.

**14.2.** Si el error es denunciado entre la adjudicación y la emisión de la orden de compra, deberá dejarse sin efecto la adjudicación.

## **15. ACLARACIÓN DE DOCUMENTACIÓN**

El Ministerio Público Tutelar se reserva el derecho de solicitar ampliación o aclaración de la documentación presentada, a fin de evaluar correctamente la oferta, sin alterar la presentación de la propuesta económica realizada.





---

**Poder Judicial de la Ciudad Autónoma de Buenos Aires**

---

**Ministerio Público Tutelar**

---

**Secretaría General de Coordinación Administrativa**

---

**Unidad Operativa de Adquisiciones**

---

1983-2023: 40 años de democracia

## **16. RECHAZO**

El MPT, se reserva el derecho de rechazar la totalidad de las ofertas presentadas, sin que dicho decisorio pueda generar reclamo alguno de los oferentes.

## **17. PRERROGATIVA DEL MINISTERIO PÚBLICO:**

Cuando se estime que el precio de la mejor oferta presentada resulta excesivo con relación al monto estimado de la contratación, podrá solicitarse una mejora en el precio de la oferta, a los fines de conseguir la más conveniente a los intereses del MPT; teniendo en cuenta los principios de eficiencia, eficacia y economía previstos en la Ley N° 2095, texto consolidado, conf. artículo 22 del PUByCG.

## **18. ADJUDICACIÓN**

El objeto de la presente contratación será adjudicado por renglón completo, a favor de la oferta más conveniente, teniendo en cuenta el precio, la calidad del producto, la idoneidad del oferente, las demás características de las ofertas, y el cumplimiento de las condiciones fijadas en el Pliego Único de Bases y Condiciones Generales y en el presente Pliego de Bases y Condiciones Particulares y Especificaciones Técnicas de esta Contratación, que como Anexo II forma parte integrante del mismo, y el criterio de selección previsto en la Ley N° 2.095, texto consolidado, y su Resolución CCAMP N° 53/15 reglamentaria.

El MPT se reserva el derecho de adjudicar uno y/o varios y/o todos los renglones a un solo oferente de considerarlo más conveniente a sus intereses.

Dicha Adjudicación se notificará fehacientemente al adjudicatario y al resto de los oferentes dentro de los CINCO (5) días de emitido el correspondiente acto administrativo a la dirección de correo electrónico que el adjudicatario haya declarado en su oferta o en su defecto, a la dirección de correo electrónico que haya declarado en el RIUPP. Asimismo, la UOA publicará la adjudicación en la página web del



**Ministerio Público Tutelar**  
Poder Judicial de la Ciudad de Buenos Aires

---

Florida 15, 7° piso. (CP C1005AAA) Tel.: 5297-8054/8055 · dcc@mptutelar.gob.ar · www.mptutelar.gob.ar

---

Ministerio Público Tutelar y en el Boletín Oficial de la Ciudad de Buenos Aires, por el término de un (1) día.

#### **19. REVOCACIÓN DE PROCEDIMIENTO**

El Ministerio Público Tutelar podrá dejar sin efecto el procedimiento de contratación en cualquier momento anterior al perfeccionamiento del contrato, sin por ello dar lugar a indemnización alguna a favor de los interesados u oferentes, de acuerdo con lo establecido en el artículo 75 de la Ley N° 2095, texto consolidado, y artículo 24 del PUByCG.

#### **20. PERFECCIONAMIENTO DEL CONTRATO**

El contrato se perfeccionará con la suscripción de la Orden de Compra por parte del adjudicatario, realizada dentro del plazo de cinco (5) días de llevada a cabo la notificación de la adjudicación (artículo 25 del Anexo II- PUByCG, Res. CCAMP N° 53/2015), la que podrá ser rechazada por el adjudicatario dentro del plazo y en los términos contenidos en la normativa citada.

#### **21. PLAZO DE ENTREGA**

El plazo de entrega de los productos será dentro de los cinco (5) días hábiles contados a partir de la suscripción de la Orden de Compra o del instrumento respectivo, según corresponda, conforme lo establecido por el Capítulo X de la Ley 2.095, texto consolidado, y Resolución CCAMP N° 53/15

En caso de que el oferente especifique en su oferta una fecha de entrega diferente a la establecida en el PByCP deberá fundamentar los motivos, y será facultad del Ministerio Público Tutelar considerar o no las ofertas así formuladas, según convenga a sus propios intereses.

#### **20. LUGAR Y HORARIO DE ENTREGA**

El lugar de entrega será en la sede cita en la calle Florida 15 o Rivadavia 581 7° piso, CABA, o donde estime oportuno este organismo dentro del ámbito de la Ciudad Autónoma de Buenos Aires, en día y horario a convenir con la Dirección de Servicios Generales (Sr. Cristian Blanco 11-4088-7010 [cblanco@mptutelar.gob.ar](mailto:cblanco@mptutelar.gob.ar), Sr. Alejandro Millares 11-6530-4732 [vmillares@mptutelar.gob.ar](mailto:vmillares@mptutelar.gob.ar) y Sr. Luis Naud 11-3900-7375 [nazarionaud@mptutelar.gob.ar](mailto:nazarionaud@mptutelar.gob.ar)), dependiente de la Secretaría General de Coordinación Administrativa del MPT, corriendo el flete, personal, seguros, descarga, acarreo y todo otro costo de entrega, por cuenta del adjudicatario.



---

Poder Judicial de la Ciudad Autónoma de Buenos Aires

Ministerio Público Tutelar

Secretaría General de Coordinación Administrativa

Unidad Operativa de Adquisiciones

1983-2023: 40 años de democracia

**21.1 Recepción Provisoria:** Será otorgada por la Dirección de Servicios Generales del MPT, suscribiendo los Remitos correspondientes, contra entrega de los productos requeridos en los renglones, con posterior control de calidad y funcionamiento.

**21.2 Recepción Definitiva:** Será otorgada por la Comisión de Recepción de Bienes una vez efectuada la conformidad provisoria emitida de acuerdo con el punto precedente, y previa comprobación que los estampados, los talles y terminaciones hayan sido entregados de conformidad con las disposiciones contractuales.

A los fines de la emisión del Parte de Recepción Definitiva, el adjudicatario deberá acompañar el remito firmado por el responsable de la recepción provisoria de los bienes requeridos.

El PRD será emitido dentro de los ocho (8) días corridos contados a partir de la entrega de los productos, el que se deberá presentar junto con la factura para su cobro.

## **22. PENALIDADES Y MULTAS POR INCUMPLIMIENTO**

Para el caso de incumplimiento de las obligaciones contractuales pactadas será de aplicación lo dispuesto por los Capítulos XI, XII y XIII de la Ley N° 2.095, texto consolidado, y su reglamentación aprobada por Resolución CCAMP N° 53/2015.

La Dirección de Servicios Generales y/o quién este designe, será el encargado del contralor del grado de cumplimiento contractual por parte de la firma adjudicataria.

**22.1** El incumplimiento, o el cumplimiento no satisfactorio en término, injustificado de las obligaciones contractuales coloca al adjudicatario en estado de mora y, por lo tanto, sujeto a la aplicación, previo informe de dicha Dirección, de las penalidades y/o sanciones establecidas en la normativa vigente.

**22.2** La aplicación de multas será notificada fehacientemente, registrada y considerada como antecedente desfavorable para el adjudicatario en el caso de presentarse a nuevas contrataciones.



**Ministerio Público Tutelar**  
Poder Judicial de la Ciudad de Buenos Aires

Florida 15, 7° piso. (CP C1005AAA) Tel.: 5297-8054/8055 · dcc@mptutelar.gob.ar · www.mptutelar.gob.ar

---

Los descargos y/o reclamos del adjudicatario deberán ser interpuestos dentro de los tres (3) días de producido el hecho que los motive, quedando obligado a fundarlos debidamente.

### **23. AMPLIACIÓN O DISMINUCIÓN DEL CONTRATO**

Las ampliaciones y disminuciones contempladas en este Pliego deberán ser aprobadas por el MPT o por quien éste delegue tal atribución y se efectuarán conforme a lo previsto en el Art. 110 de la Ley N° 2.095, texto consolidado y su Reglamentación aprobada por Resolución CCAMP N° 53/2015.

### **24. CESIÓN O TRANSFERENCIA**

La adjudicataria no podrá ceder ni transferir a terceros, parcial ni totalmente, el servicio objeto de la presente Contratación Directa, sin la correspondiente autorización previa por parte del organismo contratante, en los términos del artículo 112 de la Ley N° 2.095 de Compras y Contrataciones, texto consolidado, teniendo responsabilidad total sobre la ejecución del contrato y su cumplimiento.

### **25. RESCISIÓN DEL CONTRATO**

El MPT podrá rescindir el contrato de pleno derecho, sin perjuicio de las sanciones previstas en la Ley N° 2095 y su reglamentación, cuando cumplido el plazo de ejecución, y de no mediar causa justificable, no se hubiera hecho entrega de los bienes adjudicados, objeto de la presente contratación directa, como así también por las causales previstas en los arts. 121, 122, 123, 124, 125 y 126 de la Ley N° 2.095, texto consolidado.

### **26. FORMA DE PAGO**

Se efectivizará dentro del plazo de treinta (30) días de la fecha de presentación de la respectiva factura, conforme el artículo 29 en el PUByCG, ante el Departamento de Compras y Contrataciones, sito en Florida 15, 7° piso CABA, mencionando el número de Actuación por la cual tramita la presente contratación.

El término fijado se interrumpe si existen observaciones sobre la documentación pertinente u otros trámites a cumplir imputables al acreedor.

**26.1 Las facturas** deberán ser confeccionadas conforme a los términos establecidos en el artículo 27 del PUByCG, a nombre del Ministerio Público de la C.A.B.A., Combate de los Pozos N° 155 CABA, CUIT 30-70962154-4, I.V.A. Exento, y remitidas



---

**Poder Judicial de la Ciudad Autónoma de Buenos Aires**

---

**Ministerio Público Tutelar**

---

**Secretaría General de Coordinación Administrativa**

---

**Unidad Operativa de Adquisiciones**

---

1983-2023: 40 años de democracia

por correo electrónico a [dcc@mptutelar.gob.ar](mailto:dcc@mptutelar.gob.ar), mencionando el número de Actuación por la cual tramita la presente contratación.

El MPT se reserva el derecho de verificar los datos expuestos.

Asimismo, con la presentación de facturas deberá acompañarse, conforme artículo 28 del PUByCG:

- a) Original del Parte de Recepción Definitiva que será entregado Dentro de los ocho (8) días corridos contados a partir del último día de cada mes;
- b) Fotocopia del comprobante de pago correspondiente al último vencimiento del Impuesto sobre los Ingresos Brutos operado al momento de presentar la factura. Caso contrario, podrá ser requerida por la Tesorería al momento de poner a disposición del adjudicatario el pago correspondiente
- c) Constancia de Inscripción ante la AFIP.
- d) Para el caso de contrataciones de servicios con empresas inscriptas como empleadoras, una fotocopia de la Declaración Jurada de Cargas Sociales (Formulario 931) correspondiente al mes anterior al momento de presentación de la factura y constancia de su pago.

**27.2** Para el caso que el adjudicatario requiera el adelanto para acopio de hasta un cincuenta por ciento (50%) mencionado en el punto 9.2 del presente Pliego, el mismo se hará efectivo una vez que el adjudicatario presente la Contragarantía del cien por ciento (100%) sobre el monto solicitado en concepto de adelanto. El pago del saldo se hará efectivo dentro de los treinta (30) días de la fecha de presentación de la factura, conforme a lo determinado en el artículo 29 del PUByCG.

## **28. INTERPRETACIÓN**

Todos los documentos que integran la contratación son considerados como recíprocamente explicativos. En caso de que se suscitaren divergencias entre la oferta



**Ministerio Público Tutelar**  
Poder Judicial de la Ciudad de Buenos Aires

---

Florida 15, 7º piso. (CP C1005AAA) Tel.: 5297-8054/8055 · [dcc@mptutelar.gob.ar](mailto:dcc@mptutelar.gob.ar) · [www.mptutelar.gob.ar](http://www.mptutelar.gob.ar)

y las bases del llamado, se atenderá lo dispuesto en el apartado "Orden de Prelación" del artículo 25 del PUByCG.

**Nota:** La presente contratación se realiza bajo el procedimiento establecido por la legislación vigente (Artículo 28 inc. 1) de la Ley N° 2.095, texto consolidado, su Reglamentación y el Pliego Único de Bases y Condiciones Generales aprobados por Resolución CCAMP N° 53/15).



Poder Judicial de la Ciudad Autónoma de Buenos Aires

Ministerio Público Tutelar

Secretaría General de Coordinación Administrativa

Unidad Operativa de Adquisiciones



1983-2023: 40 años de democracia

## DISPOSICIÓN UOA N° 1/2023 - ANEXO II

### ESPECIFICACIONES TÉCNICAS



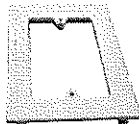
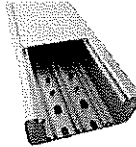

**OBJETO:** Adquisición de materiales eléctricos destinados a la sede del Ministerio Público Tutelar ubicada en Perú 143 piso 11 frente, conforme renglones detallados a continuación.

Cabe destacar que en los ítems en los cuales se indican y especifican marcas, esto obedece a que resulta necesario que los productos que se van a adquirir sean compatibles/similares a aquellos que se utilizaron en otras dependencias del organismo que se encuentran en el mismo inmueble, los cuales, además, son de primera calidad.

REGLON	DESCRIPCION	CANTIDAD	
1	Porta bastidor universal bajo para CKD-100-50 color blanco *ZOLODA*	130	
2	Cablecanal 100x50mm. Color blanco (Incluye 2 unid. traba Cables) *ZOLODA*	60	
3	KIT X50 TARUGOS Y TORNILLOS NUMERO 6	4	
4	BASTIDOR RECTANGULAR SIGLO XXI / XXII *CAMBRE*	130	

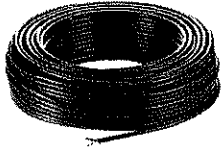
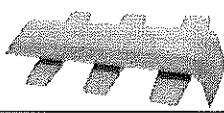
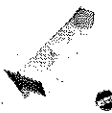
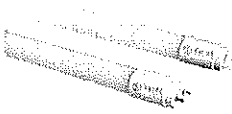

Ministerio Público Tutelar  
Poder Judicial de la Ciudad de Buenos Aires

<b>5</b>	Cable Tipo Taller Vaina Redonda 3 x 2,50 mm <sup>2</sup> NEGRO *cetya*	600	
<b>6</b>	Unión para CKD- 100-50 color blanco	40	
<b>7</b>	Extremo para cablecanal CKD- 100-50 color blanco *ZOLODA*	40	
<b>8</b>	TUBO LED 18W 6500K VIDRIO *CANDIL LAMP* 650,00 0 58.500,00 10,5LG13-5012 018	100	
<b>9</b>	PANEL LED REDONDO EMB 18W BCO FRIO *IDOLER	10	
<b>10</b>	PACK X 10 LAMPARAS LED E27 12W LUZ FRIA *PHILIPS	4	
<b>11</b>	LAMAPARA LED AR111 12W FRIA *PHILIPS* 1.570,01 0 51.810,33 10,5929002499 712	40	

**Las imágenes de los renglones a cotizar son meramente ilustrativas.**





---

**Poder Judicial de la Ciudad Autónoma de Buenos Aires**

**Ministerio Público Tutelar**

**Secretaría General de Coordinación Administrativa**

**Unidad Operativa de Adquisiciones**

1983-2023: 40 años de democracia

Los productos solicitados deberán ser de primera calidad, de marcas reconocidas en el mercado, nuevos y sin uso, originales de fábrica, y en aquellos casos que corresponda, su fabricación no deberá encontrarse discontinuada, debiendo encontrarse al momento de la entrega, en perfecto estado de conservación, no debiendo presentar deterioro alguno, siendo causa de rechazo el incumplimiento de dichos requisitos. Deberán tenerse en cuenta las especificaciones técnicas del Anexo II del presente Pliego.

Se deberán especificar las marcas, modelos y origen en todos los renglones cotizados para una correcta identificación de estos.



**Ministerio Público Tutelar**  
Poder Judicial de la Ciudad de Buenos Aires

Florida 15, 7º piso. (CP C1005AAA) Tel.: 5297-8054/8055 · dcc@mptutelar.gob.ar · www.mptutelar.gob.ar

---





Poder Judicial de la Ciudad Autónoma de Buenos Aires

Ministerio Público Tutelar

Secretaría General de Coordinación Administrativa

Unidad Operativa de Adquisiciones

1983-2023: 40 años de democracia

**ANEXO III - DISPOSICION UOA N° 1/2023**

**DECLARACION JURADA DE PROPUESTA COMPETITIVA**

El que suscribe, (nombre y apellido representante legal o apoderado).....con poder suficiente para este acto DECLARO BAJO JURAMENTO , que la oferta realizada por la firma (nombre y apellido o razón social).....C.U.I.T, N°..... no ha sido concertada con potenciales competidores, de conformidad con lo establecido en el artículo 15 bis de la Ley N° 2.095 (según texto consolidado por Ley N° 6.347) y modificatorias.

FIRMA

.....

ACLARACIÓN

.....

CARÁCTER

.....

Ciudad de Buenos Aires, ..... de..... de.....



**Ministerio Público Tutelar**  
Poder Judicial de la Ciudad de Buenos Aires





Poder Judicial de la Ciudad Autónoma de Buenos Aires

Ministerio Público Tutelar

Secretaría General de Coordinación Administrativa

Unidad Operativa de Adquisiciones

1983-2023: 40 años de democracia

**DISPOSICION UOA N° 1/2023 - ANEXO IV**

**FORMULARIO ORIGINAL PARA COTIZAR**

Contratación Directa N° 1/2023 – “Adquisición de materiales eléctricos para la puesta en funcionamiento de Perú 143 piso 11 frente”

Fecha máxima de presentación de ofertas: 08 de febrero de 2023, a las 11.00 horas

Oferente: \_\_\_\_\_

C.U.I.T: \_\_\_\_\_ Teléfono: \_\_\_\_\_

Correo Electrónico: \_\_\_\_\_

REGLON	DESCRIPCION	CANTIDAD	PRECIO UNITARIO	PRECIO TOTAL
1	Porta bastidor universal bajo para CKD-100-50 color blanco *ZOLODA*	130	\$	\$
2	Cablecanal 100x50mm. Color blanco (Incluye 2 unid. traba Cables) *ZOLODA*	60	\$	\$
3	KIT X50 TARUGOS Y TORNILLOS NUMERO 6	4	\$	\$
4	BASTIDOR RECTANGULAR SIGLO XXI / XXII *CAMBRE*	130	\$	\$
5	Cable Tipo Taller Vaina Redonda 3 x 2,50 mm <sup>2</sup> NEGRO *cetya*	600	\$	\$
6	Unión para CKD-100-50 color blanco	40	\$	\$



Ministerio Público Tutelar  
Poder Judicial de la Ciudad de Buenos Aires

<b>7</b>	Extremo para cablecanal CKD-100-50 color blanco *ZOLODA*	40	\$	\$
<b>8</b>	TUBO LED 18W 6500K VIDRIO *CANDIL LAMP* 650,00 0 58.500,00 10,5LG13-5012 018	100	\$	\$
<b>9</b>	PANEL LED REDONDO EMB 18W BCO FRIO *IDOLER	10	\$	\$
<b>10</b>	PACK X 10 LAMPARAS LED E27 12W LUZ FRIA *PHILIPS	4	\$	\$
<b>11</b>	LAMAPARA LED AR111 12W FRIA *PHILIPS* 1.570,01 0 51.810,33 10,5929002499 712	40	\$	\$
<b>TOTAL COTIZADO, IVA incluido</b>				

**TOTAL OFERTADO** (en letras), IVA incluido: PESOS .....

.....

• **Plazo de Entrega:** .....

(Cláusula 19 del Pliego de Bases y Condiciones Particulares)

• **Plazo de Mantenimiento de Oferta:** .....

(Cláusula 7.5 del Pliego de Bases y Condiciones Particulares)

• **Forma de Pago:** .....

(Cláusula 25 del Pliego de Condiciones Particulares)

• **Requiere anticipo:** SI / NO .....%

**OBSERVACIONES:** .....

.....

.....

**IMPORTANTE:**



---

**Poder Judicial de la Ciudad Autónoma de Buenos Aires**

---

**Ministerio Público Tutelar**

---

**Secretaría General de Coordinación Administrativa**

---

**Unidad Operativa de Adquisiciones**

---

1983-2023: 40 años de democracia

---

- La presente oferta económica deberá estar firmada por el oferente en todas sus hojas.
- La presente cotización económica deberá incluir todos los impuestos vigentes, gastos de entrega en CABA, y todo otro gasto para cumplimentar la provisión en los términos acordados en el objeto contractual, ajustado a las bases y condiciones fijadas por las cláusulas particulares y especificaciones técnicas.
- Se deberá acompañar una descripción de los artículos ofertados indicando marca, modelo, origen, y todo otro dato técnico que permita su correcta individualización, conforme los requerimientos del presente Pliego de Bases y Condiciones Particulares y Especificaciones Técnicas.

Lugar y Fecha: .....

**Firma y Sello**

(del oferente, apoderado o representante legal)



Gustavo Javier Terriles  
DIRECTOR DE  
PROGRAMACION  
CONTABLE  
SGCA



**Ministerio Público Tutelar**  
Poder Judicial de la Ciudad de Buenos Aires

---

Florida 15, 7° piso. (CP C1005AAA) Tel.: 5297-8054/8055 · dcc@mptutelar.gob.ar · www.mptutelar.gob.ar

---

